

가스 차단장치

가스 누출 경보 차단 장치(옥외형)(15A, 20A, 25A)

GAS SHUT-OFF DEVICE WITH GAS LEAKAGE DETECTOR(OUTDOOR TYPE) (15A, 20A, 25A)

■ AUTO SHUT-OFF VALVE ■ 규격(MODEL) : SHT-820

제품의 특징(FEATURES)

- ◎ 원거리 개폐 및 가스 누출 시 자동 차단 기능
- ◎ 제어부에서 열림/닫힘 상태 확인 기능
- ◎ 차단 속도가 신속하여 사고를 미연에 방지
- ◎ 기본 2회선에서 감시반 추가 확장 기능(OPTION)
- ◎ 외형 사이즈와 전력 소모를 최소화한 제품
- ◎ 각종 플랜트 및 냉난방 설비 등의 자동 제어 전용 밸브 시스템 적용 가능



SHT-820



SHT-ASV(P)

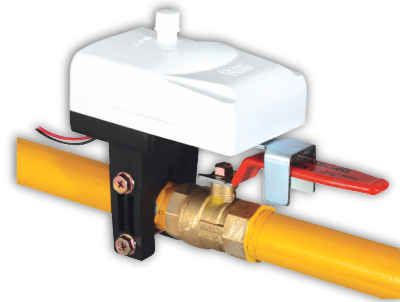

사양(SPECIFICATION)

제어부(CONTROLLER)

- | 제품 규격(Model No.) | SHT-820(2회선 기본) (벽취부형)
- | 제품 규격(Model No.) | SHT-ASV(P) (SHT-970 패널 삽입형)
- | 제품 형식(Type) | 가스 누출 경보 차단 장치
- | 작동 전원(Operating power) | 110~220V.AC, 50/60Hz
- | 소비 전력(Consumption electric power) | 정상 시(0.5W)/경보 시(2W)
- | 제어 방식(Control type) | 시간 제어 방식(30sec)
- | 수신 방식(Receive type) | 전압 기억 방식
- | 경보 입력 회선(Alarm input line) | 2회선
- | 경보 방식(Alarm type) | BUZZER 경보 방식
- | 출력 전압(Output signal) | 12V.DC
- | 작동 표시(Display type) | (LED) 열림 - 녹색/닫힘 - 황색/경보 - 적색
- | 개폐 방식(Open/Close type) | 수동 개폐 및 경보 입력 시 자동 닫힘
- | 작동 온도/습도(Operating temp./humi) | -40°C~+70°C/95% 이하
- | 전원 배선(Power input cable) | 110~220V.AC 전원 - 2wire
- | 경보기 연결 배선(Detector input cable) | 2wire
- | 차단부 출력(Shut-off device output) | 2wire(적+, 흑-)
- | 무게(Weight) | 0.15Kgs

DIMENSION (mm)

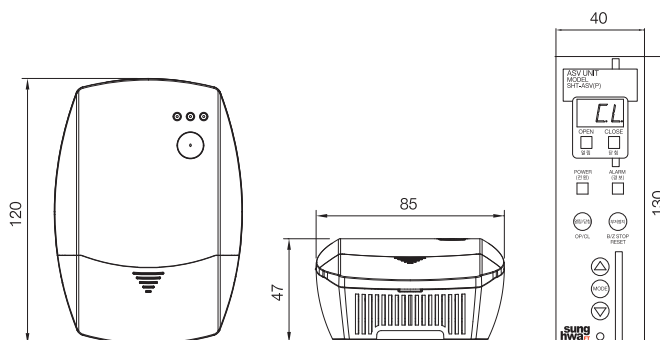

사양(SPECIFICATION)

차단부(SHUT-OFF DEVICE)

- | 제품 규격(Model No.) | SHT-815A, 820A, 825A
SHT-820AW, 825AW(옥외형)
- | 정격 전압(Operating power) | 12V.DC
- | 사용 관경(Gas pipe size) | 15A, 20A, 25A
- | 차단 시간(Shut-off time) | 15초 이내
- | 개폐 각도(Open/Close angle) | 90도(리미트 스위치 방식)
- | 외형 재질(Body material) | PC/ABS 사출
- | 기어 재질(Gear material) | POLY ACETYL COPOLYMER
- | 사용 밸브(Use valve) | 볼 밸브
- | 차단 방식(Operating type) | 핸들 작동 방식
- | 취부 방식(Installation type) | 배관 볼트 조임식
- | 작동 온도/습도(Operating temp./humi) | -40°C~+70°C/95% 이하
- | 연결 배선(Cable) | CVV or VCTF 1.5sq x 2wire
- | 무게(Weight) | 0.35Kgs

DIMENSION (mm)

